

*Electric Double Layer Capacitor*

# 電気二重層キャパシタ

モジュール

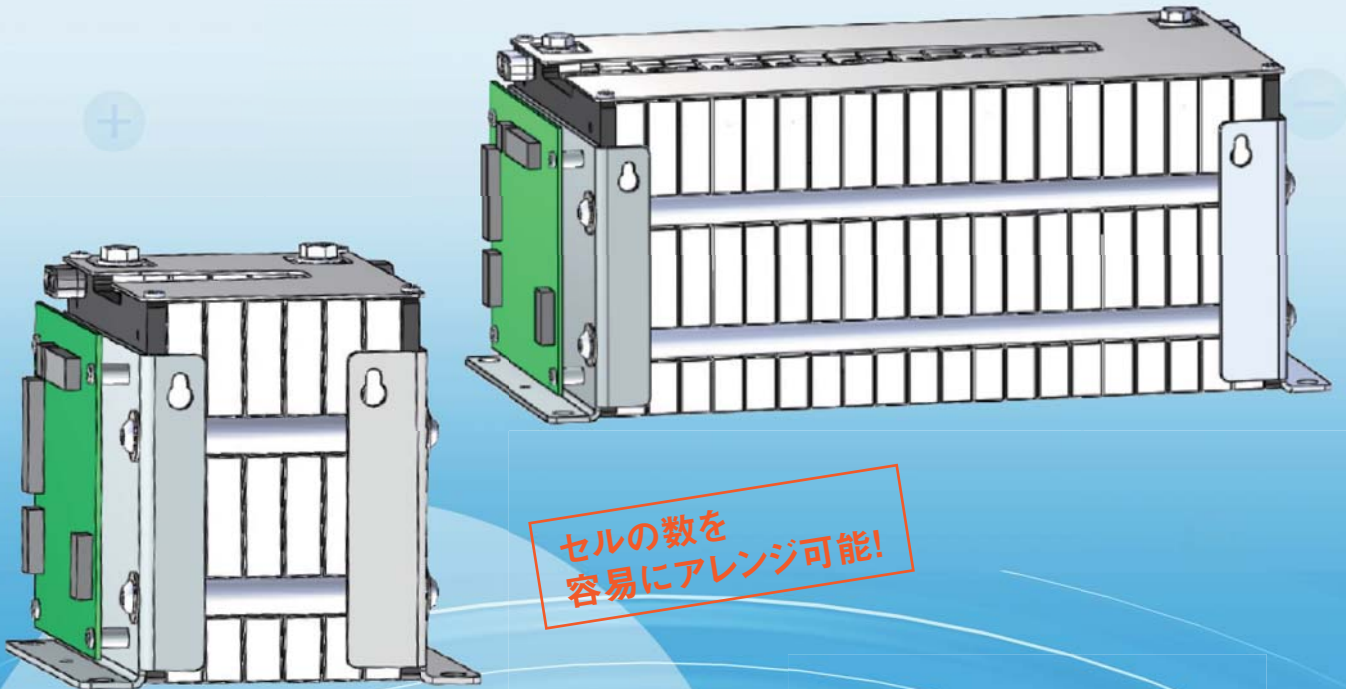

セルの数を  
容易にアレンジ可能!

## 超小型で省スペース設計

積層セルタイプによる、高エネルギー密度化を実現

## 充放電特性に優れ、長寿命

バッテリーアシスト、短時間電力バックアップ等に最適

## 環境にやさしい

材料に重金属を含まず、環境融合性に優れている

## 高効率放熱性

ハードケース積層セルにより、放熱性に優れている

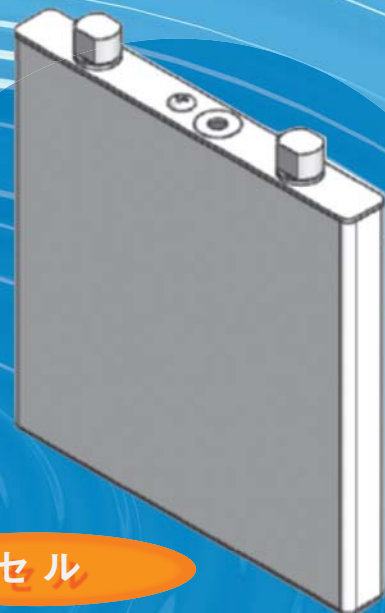

セル

# Electric Double Layer Capacitor

## 標準モジュール

【仕様】	12V系モジュール	48V系モジュール
定格電圧	16.2 V	54 V
静電容量	150 F	45 F
エネルギー貯蔵容量	6 Wh typ.	20 Wh typ.

※定格電圧はご要望に応じて対応可能。

## 【外形寸法】

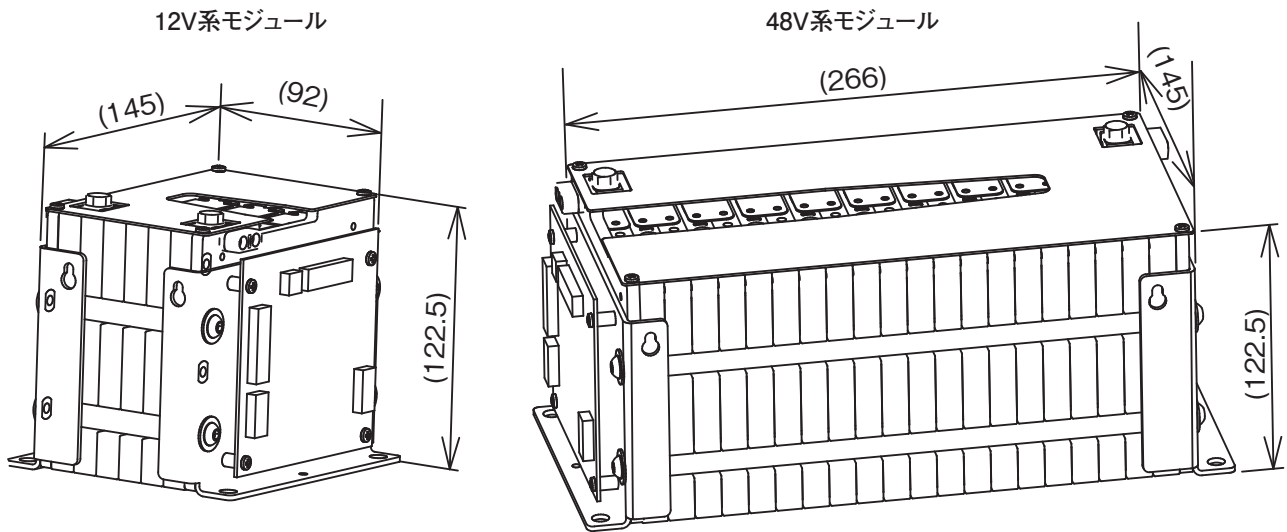

## セル【HBA901】

### 【仕様】

定格電圧	2.7 V
静電容量	900 F -0/+20%
内部抵抗(DCIR)	≤1.4 mΩ (typ. 1.2 mΩ)
カテゴリ温度範囲	-30 ~ +70 °C
エネルギー貯蔵容量	1 Wh typ.
質量	182 g ±5 g

### 【外形寸法】

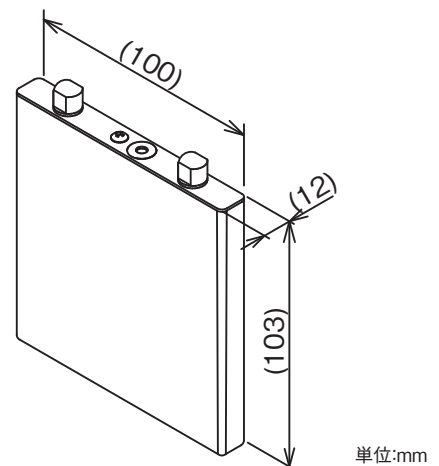

単位:mm

※仕様は参考例です。詳細はお問い合わせください。

**OKAYA** 岡谷電機産業株式会社  
<http://www.okayaelec.co.jp>

本社 〒158-8543 東京都世田谷区等々力6-16-9 TEL 03-4544-7000 FAX 03-4544-7007  
 関東営業所 〒158-8543 東京都世田谷区等々力6-16-9 TEL 03-4544-7040 FAX 03-4544-7055  
 長野出張所 〒394-0035 長野県岡谷市天竜町3-20-32 TEL 0266-24-1771 FAX 0266-24-1779  
 静岡出張所 〒420-0858 静岡県静岡市葵区伝馬町9-14-5F TEL 054-275-3211 FAX 054-275-3212  
 大阪営業所 〒553-0003 大阪府大阪市福島区福島7-15-26-11F TEL 06-6341-8815 FAX 06-6341-8775  
 名古屋営業所 〒461-0001 愛知県名古屋市中区泉1-10-23-3F TEL 052-951-2291 FAX 052-951-3191  
 福岡出張所 〒812-0011 福岡県福岡市博多区博多駅前1-4-4-4F TEL 092-461-2261 FAX 092-461-2265

製造元: **TOCキャパシタ株式会社**

〒394-0001 長野県岡谷市今井1525 TEL(0266)75-5788 FAX(0266)75-5805

- 本製品の外観および仕様は品質改善のため、予告なく変更することがあります。ご注文の際は、個別仕様書にてご確認ください。
- これら「製品」は航空宇宙機器、海底ケーブル、原子力反応制御機器、生命維持装置、自動車や輸送機器および交通管制システムのような最終製品にご使用の場合は、お問い合わせ願います。

## ⚠️ 安全に関するご注意

■ご使用の際は、必ず個別の技術資料もしくは納入仕様書・取扱説明書等をよくお読みの上、正しくお使いください。