



# サージトラップフィルタ

## R・A・V・PWZ・QWZ SERIES

## SURGE TRAP FILTER



### ● 外形寸法

#### R-A-V-PWZ Series

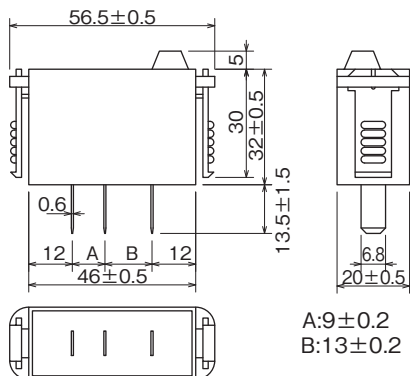

単位: mm



| 安全規格 |          | File No. |
|------|----------|----------|
| UL   | :UL-1449 | E143446  |

### ● 外形寸法

#### R-A-V-QWZ Series

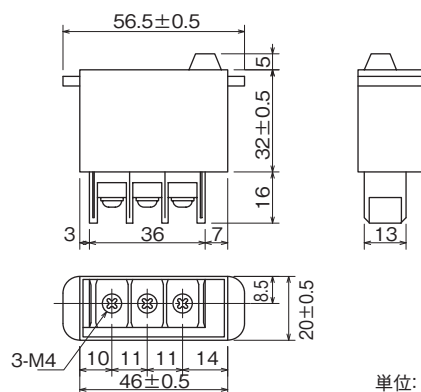

単位: mm

### ■ サージプロテクタ部 (ユニット)

| 安全規格 | 形名                 | クラмп電圧 (V) ±10% | サージ耐量 8/20μs(A) | 応答速度 (ns) | 静電容量 (pF) max. | 最大許容回路電圧 (Vac) | 重量インパルス耐量  |      |           |            |        |
|------|--------------------|-----------------|-----------------|-----------|----------------|----------------|------------|------|-----------|------------|--------|
|      |                    |                 |                 |           |                |                | 重量電源 (Vac) | ノイズ幅 | インパルス電圧 ⊖ | 印加時間       | 質量 (g) |
|      | R-A-V-401PWZ 1,2-≋ | 403             | 1,000           | 50        | 100            | 145            | 135        | 1μs  | 2,000V    | 1.5Hr max. | 46     |
|      | R-A-V-781PWZ 1,2-≋ | 783             |                 |           | 50             | 300            | 270        |      |           |            | 48     |
|      | R-A-V-401QWZ 1,2-≋ | 403             |                 |           | 100            | 145            | 135        |      |           |            | 52     |
|      | R-A-V-781QWZ 1,2-≋ | 783             |                 |           | 50             | 300            | 270        |      |           |            | 55     |

※ノイズマージンテストを行う場合は、サージプロテクタを取りはずす必要はありません。QWZプロテクタは、当社ノイズフィルタ(EH、PH、GH、JH)に装着できます。装着の際は下記の取付金具をご使用下さい。

### ■ 取付金具

#### ● 外形寸法

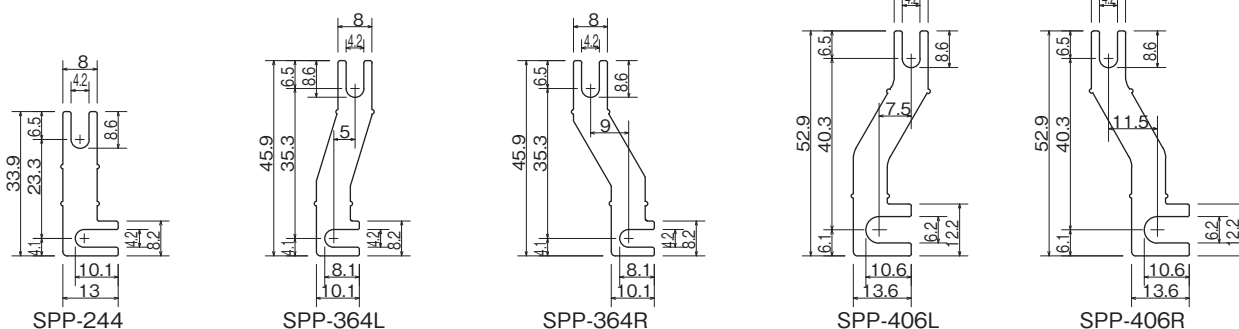

単位: mm

#### ● 取付け参考図

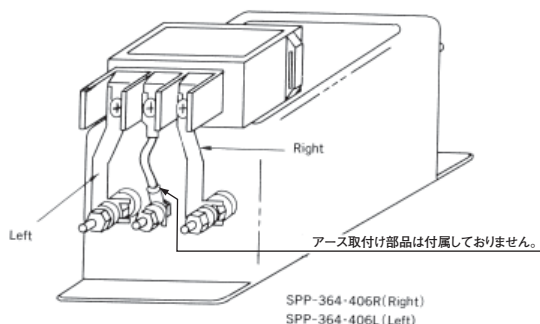

| 適応機種                    | 部品番号    |            |            |
|-------------------------|---------|------------|------------|
|                         | SPP-244 | SPP-364R-L | SPP-406R-L |
| SUP-E□H-EP (5~20A)      | ○       |            |            |
| SUP-G□H-EPR-4 (5, 10A)  | ○       |            |            |
| SUP-G□H-EPR-4 (15, 20A) |         | ○          |            |
| SUP-J□H-ER-4 (10, 15A)  |         | ○          |            |
| SUP-J□H-ER-4 (20, 30A)  |         |            | ○          |

※オプションとして、各社ノイズフィルタに適合した取付け金具を用意しておりますので、別途ご相談ください。